

**FOX 50 VX**

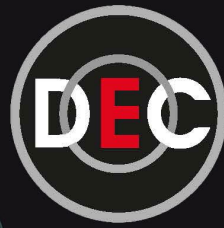

**FOX 50 VX**



PONTE  
SOLLEVATORE  
ELETTRICO  
IDRAULICO  
FOX 50 VX



Ponte sollevatore elettroidraulico a forbice con portata di 5000 kg e lunghezza corsia di 5.260 mm.

**Il sollevatore è già conforme all'aggiornamento della norma europea EN 1493.**

### **Versioni:**

**N** – versione a pavimento;

**I** – versione incassato;

**CA** – incavo anteriore per alloggiamento piatti rotanti e/o piatti provagiochi;

**CT** – convergenza totale incavo anteriore più piatti oscillanti posteriori;

**LT** – modello con sollevatore ausiliario libera ruote.

### **Sistema di sicurezza**

- Valvola a paracadute su ponte e LT;
- Sicurezze meccaniche ed inserimento automatico;
- Fotocellule per il controllo della sincronizzazione delle corsie;
- Finecorsa con avvisatore acustico per completamento discesa;
- Comandi a bassa tensione (24v);
- Comandi a uomo presente.

## Rampe di salita

Le rampe di accesso vincolante alla corsia consentono a ponte alzato il massimo spazio a terra. La loro lunghezza di 1400 mm permette la salita anche dei mezzi più bassi. Come optional, è possibile ordinare rampe più lunghe da 2000 mm.



## Sincronizzazione corsie

Grazie all'innovativo sistema idraulico master-doppio slave, la sincronizzazione tra le corsie è garantita con la massima precisione e durata nel tempo; I cricchi meccanici, oltre a garantire la sicurezza, permettono un preciso livellamento tra le corsie (una volta agganciati).

## Perni

I perni bloccati alla rotazione, supportati da boccole autolubrificanti ingrassabili garantiscono una vita operativa molto lunga.

## Incavo anteriore

Incavo anteriore di dimensioni generose e profondità di 50 mm, permette l'installazione di piatti prova giochi, lasciando comunque ulteriore spazio per l'installazione dei piatti rotanti; Il kit winter disponibile come accessorio protegge l'incavo dall'ossidazione.



## Lift table

Il lift table è molto versatile grazie alle notevoli dimensioni, può raggiungere la massima estensione di 2100 mm con l'uso delle prolunghe regolabili.



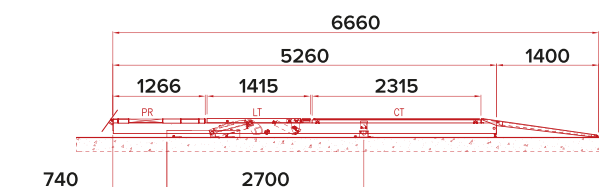
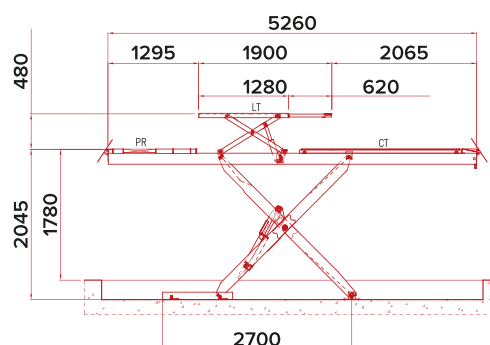
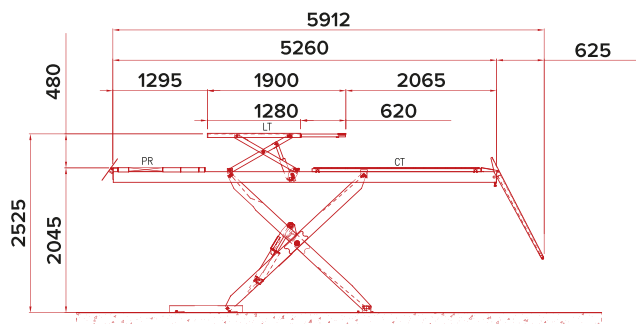

## SPECIFICHE TECNICHE

<b>Capacità</b>	5000 kg
<b>Alimentazione elettrica</b>	400V 3/50Hz 5.5 kW
<b>Alimentazione pneumatica</b>	8÷10
<b>Pressione olio</b>	280 bar
<b>Quantità olio</b>	23 l
<b>Peso</b>	2550 kg
<b>Tempo di salita</b>	30 s



**Gruppo DEC s.r.l.**

Via delle Case Rosse, 23 – 00131 Roma (RM)

Tel. +39 06 4129 3362

info@gruppodec.eu

www.gruppodec.eu

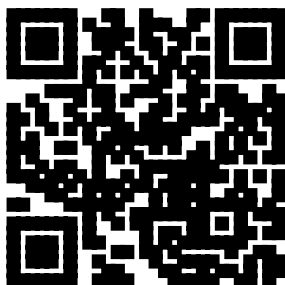

Sito web



Facebook



Instagram