

**RAV1155LIKTA**

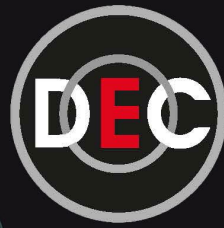

**RAV1155LIKTA**



Sollevatore per auto e furgoni, anche a passo lungo. Versioni con due bracci lunghi a 3 stadi e due a 4 stadi, consentono caricabilità ottimale anche per le autovetture. Larghezza fra le colonne di 2.160 mm.  
**Cassetta a tenuta stagna in metallo.**

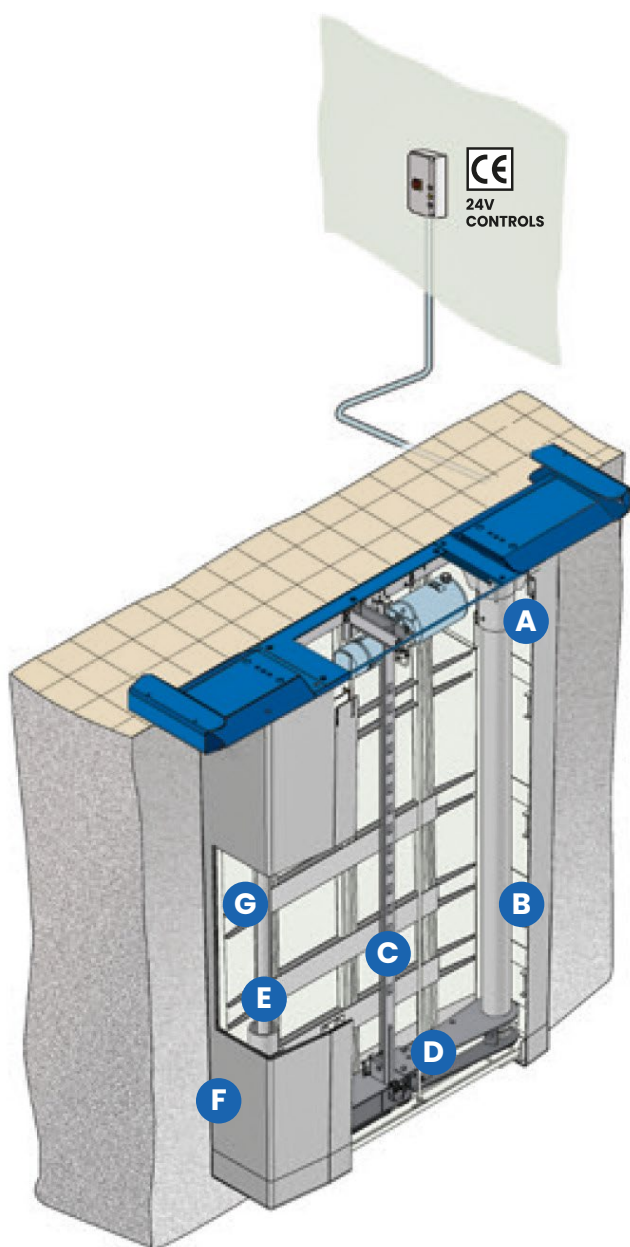

- A** Supporti colonna in bagno d'olio, senza manutenzione.
- B** Colonne in acciaio cromato per lunga durata.
- C** Dispositivo di appoggio meccanico ad inserimento automatico a garanzia della massima sicurezza in fase di stazionamento.
- D** Traversa con snodo centrale doppio anti-vibrazioni.
- E** In ciascuna colonna è presente un pistone di sollevamento che non richiede alcuna manutenzione.
- F** Copertura impermeabile in plastica.
- G** Telaio in acciaio.

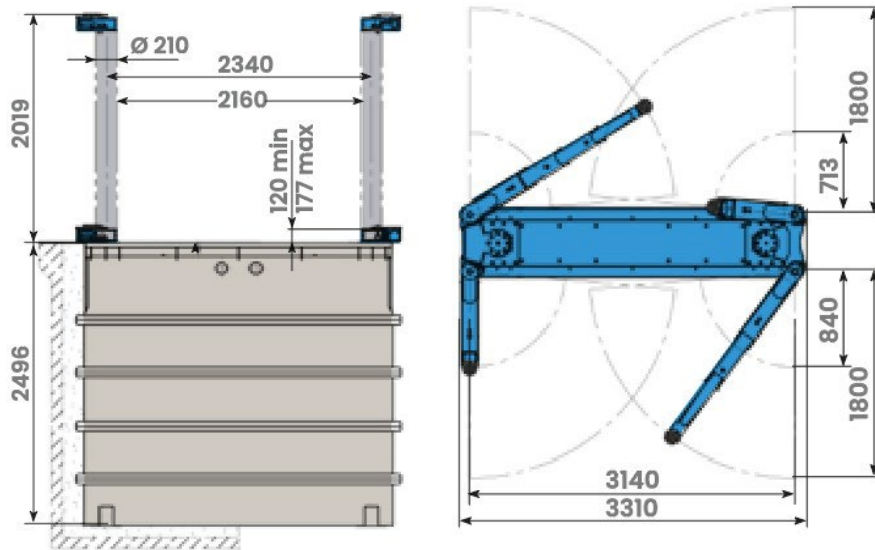

## SPECIFICHE TECNICHE

<b>Numero di arieti</b>	2
<b>Progettazione del sollevatore interrato</b>	Braccio orientabile
<b>Tipo di installazione</b>	Montato sulla superficie
<b>Portata</b>	5500 kg
<b>Altezza max di sollevamento</b>	2019 mm
<b>Diametro cilindri</b>	210 mm
<b>Distanza colonne</b>	2160 mm
<b>Allineamento delle ruote</b>	Non possibile
<b>Layout bracci</b>	Simmetrico
<b>Bracci anteriori telescopici</b>	2 stadi
<b>Bracci posteriori telescopici</b>	3 stadi
<b>Lunghezza min bracci anteriori</b>	840 mm
<b>Lunghezza max bracci anteriori</b>	1800 mm
<b>Lunghezza min bracci posteriori</b>	713 mm
<b>Lunghezza max bracci posteriori</b>	1800 mm
<b>Larghezza pedane</b>	120 mm
<b>Larghezza</b>	3310 mm
<b>Profondità di installazione</b>	2496 mm



Gruppo DEC Srl

Via delle Case Rosse 23 - Stabile C  
00131 - Roma (Italia)

Tel. 06.41293362

info@gruppodec.eu

Gruppo  
**DEC**

[www.gruppodec.eu](http://www.gruppodec.eu)

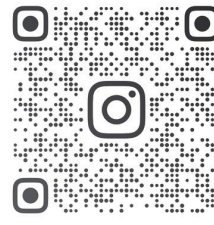

GRUPPODEC SRL