

TECO 380 TOP

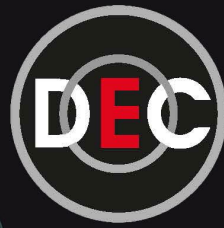

TECO 380 TOP



Smontagomme automatico «Lever-Less» di nuova concezione, concepito per utilizzi professionali e super-intensivi e adatto per il montaggio e lo smontaggio di ruote di autovetture e furgoni con cerchi da **10"** a **26"**.

La nuova gamma **«Top Line»**, chiaramente identificata dal carter giallo assemblato sulla testata della macchina, unisce all'affidabile ed economicamente conveniente sistema di **bloccaggio a piatto**, il **palo verticale extra-rigido** dotato di **utensile brevettato «Lever-Less»**.

La TECO 380 Top è fornita di serie con il nuovo dispositivo **brevettato automatico TPH**, che assiste l'operatore durante montaggio e smontaggio di pneumatici particolarmente difficili e ribassati come le **«Run-Flat»**. L'adozione di questo braccio ausiliario, congiuntamente agli accessori opzionali **UMA** e **US TPH**, permette anche di operare efficacemente su tutte le più difficili ruote moto.

Standard in versione **2 speed** (solo per i modelli trifase), sono disponibili anche le versioni con il dispositivo di gonfiaggio per pneumatici tubeless (**versione t.i**) ed in configurazione con il motoinverter (**versione MI**).

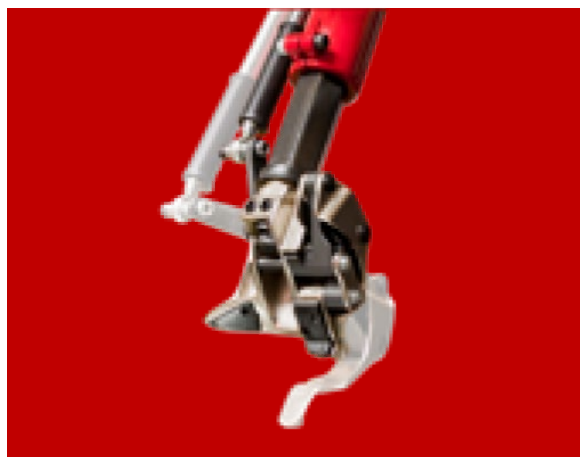

Utensile automatizzato «lever-less»

Utensile automatico brevettato completo di protezioni di plastica e gestito tramite apposito joystick di comando. Grazie ad una veloce e ripetitiva procedura di smontaggio ruota automatica, si annulla ogni rischio di danneggiare cerchione o pneumatico.

Palo verticale

In configurazione **extra-rigida**, il palo è dotato di boccole coniche e triplo sistema di recupero giochi per facilitare le operazioni di manutenzione.

La **movimentazione pneumatica** del braccio operante e il **doppio sistema di bloccaggio** completo di rullini di scorrimento del braccio orizzontale permettono di ottenere un migliore livello di precisione di lavoro.



Dispositivo ausiliario automatico TPH

Attrezzatura pneumatica ausiliaria **TPH** che assiste l'operatore durante il montaggio e lo smontaggio di ruote ribassate o particolarmente difficili come le «**Run-Flat**».

Dotato di utensile alza-tallone **brevettato** a posizionamento automatico che permette all'utensile «**Lever-Less**» di operare su qualsiasi pneumatico presente sui mercati internazionali.



Piatto autocentrante

L'**autocentrante del Teco 380 Top** è di nuova concezione con meccanismo studiato per garantire alte prestazioni nel tempo.

Il piatto autocentrante, nonostante l'ampiezza di campo di lavoro (10"-26") è di dimensioni compatte ed è previsto di **due posizioni di lavoro**: la prima da 10" a 24", la seconda da 13" a 26".

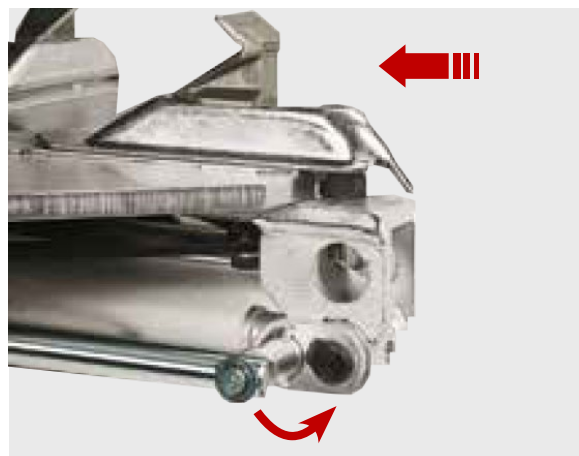
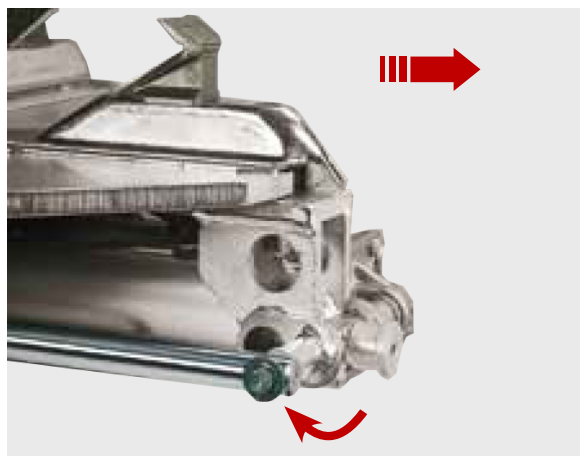

Sistema di stallonatura

Braccio dotato di cilindro a doppio effetto ad alta efficienza ed equipaggiato con un **meccanismo brevettato** che permette di ottenere **due diverse inclinazioni di lavoro tra paletta e ruota**, migliorando così l'accuratezza dell'operazione di stallonatura. Anche l'**appoggio ruota è regolabile in 2 posizioni di lavoro**.

TECO 380 TOP

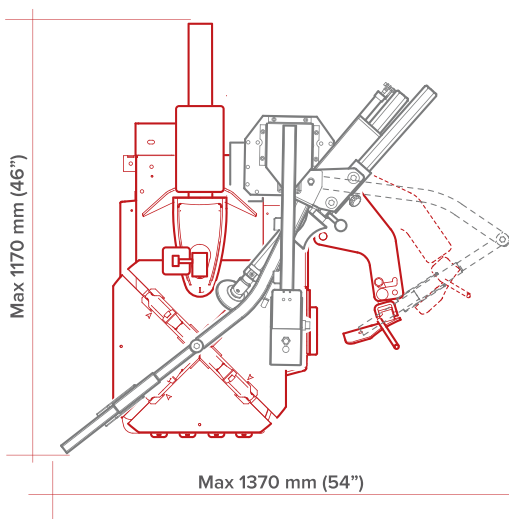

TECO 380 T.I. TOP

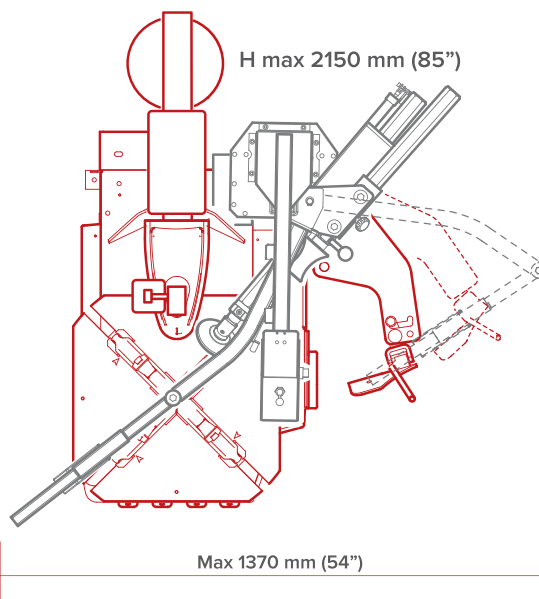

SPECIFICHE TECNICHE

Capacità di bloccaggio	10"-26"
Capacità di bloccaggio esterno	10"-24"
Capacità di bloccaggio interno	13"-26"
Diametro massimo ruota	1060 mm (42")
Larghezza massima ruota	370 mm (14,5")
Forza stallonatore	2900 Kgf (6395 lbf)
Velocità di rotazione	8-15 rpm (8 rpm 1sp)
Livello di rumorosità	< 70 ± 3 dB(A)
Pressione di esercizio	8-10 Bar (116-145 psi)
Motore el. trifase	0,8-1,1 kW (1,1-1,5 Hp)
Motore el. monofase	0,75 kW (1,0 Hp)
Peso netto	380 Kg (840 lbs)
Peso netto – versione t.i.	395 Kg (870 lbs)



Gruppo DEC Srl

Via delle Case Rosse 23 - Stabile C
00131 - Roma (Italia)

Tel. 06.41293362

info@gruppodec.eu

Gruppo
DEC

www.gruppodec.eu

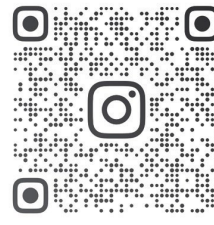

GRUPPODEC SRL