

TECO 570 N

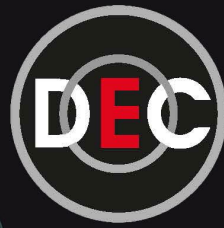

TECO 570 N



SMONTAGOM
ME ELE O-
IDR
UNIVERSALE
CAMION





Smontagomme elettro-idraulico universale concepito per operare su ruote **con e senza camera d'aria** di camion, autobus, trattori e macchine movimento terra di diametro massimo 2450 mm e spessore massimo 1220 mm. **Il mandrino auto-centrante serra cerchi a canale e ad anello elastico da 14" a 56"**. Dotato di ampia pedana porta-ruota integrale e di funzione «Stand-by» per risparmio energetico.

La **versione N** con traslazione automatica a 1 velocità del braccio porta-utensili simultanea al movimento di traslazione ad 1 velocità del mandrino.

1



Mandrino autocentrante

Mandrino idraulico a 2 velocità di rotazione nei 2 sensi con sistema di frenatura ad alta potenza avente capacità di lavoro da **14" a 56"** (36"-56" con prolunghe fornite di serie), dotato di movimento traslatorio automatico comandato da apposita unità di controllo (**ad 1 velocità per la versione N**)



Versione TECO 570 N

Traslazione automatica ad 1 velocità del carrello porta-utensili simultaneo al movimento automatico del mandrino controllato da apposita centralina. **Sollevamento e rotazione degli utensili sono ottenuti manualmente** attraverso apposito dispositivo di sbloccaggio.

In dotazione



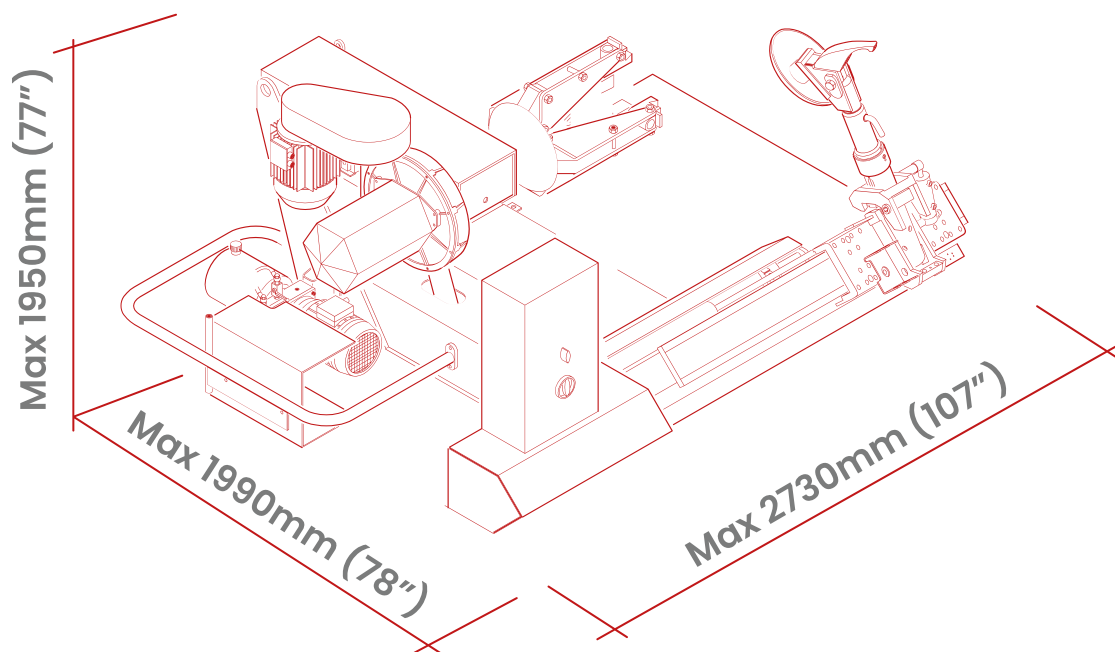

SPECIFICHE TECNICHE

Capacità di bloccaggio cerchio	14"-56"
Serraggioforo centrale	110-800 mm (4,3"-31,5")
Diametro max ruota	2450 mm (96,5")
Larghezza max ruota	1220 mm (48")
Peso max ruota	1700 kg
Capacità sollevamento cilindro	2200 kg
Livello di rumorosità	< 70 ± 3 dB(A)
Motore unità idraulica (versione N)	1,5 kW (2,0 Hp)
Motore trifase mandrino	1,3 - 1,8 kW (1,7-2,4 Hp)
Alimentazione	230-400 V 3 ph 50-60 Hz
Peso netto	1200 kg



Gruppo DEC Srl

Via delle Case Rosse 23 - Stabile C
00131 - Roma (Italia)

Tel. 06.41293362

info@gruppodec.eu

Gruppo
DEC

www.gruppodec.eu

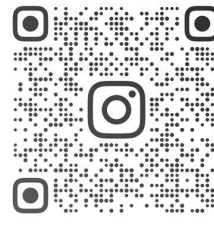

GRUPPODEC SRL